



SERIES TT-P

Rango de torque 130 a 6.000 Nm



EJE CUADRADO



ALLEN DIRECTO



STACK SOCKET

El multiplicador de torque neumático TT-P destaca por su excelente relación potencia-peso, amplio rango de torque y fiabilidad. Equipado con una caja de cambios de múltiples etapas, ofrece velocidad uniforme y salida estable. Su diseño ergonómico facilita el manejo. Proporciona torque en ambas direcciones y opera con bajo ruido. Su precisión es de $\pm 5\%$ y repetibilidad de $\pm 2\%$, siendo ideal para aplicaciones que requieren rendimiento, fiabilidad y comodidad.



INFORMACION TECNICA

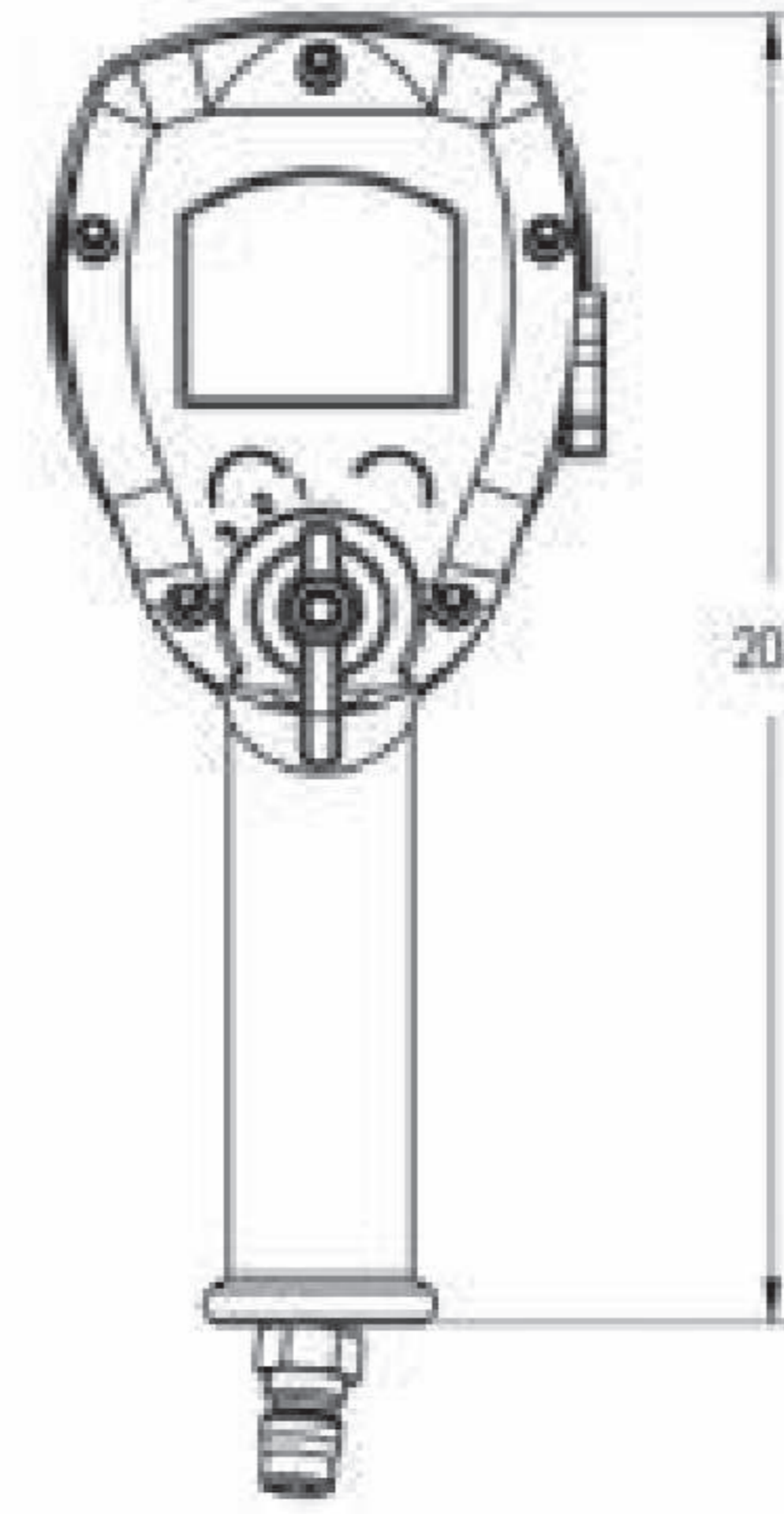
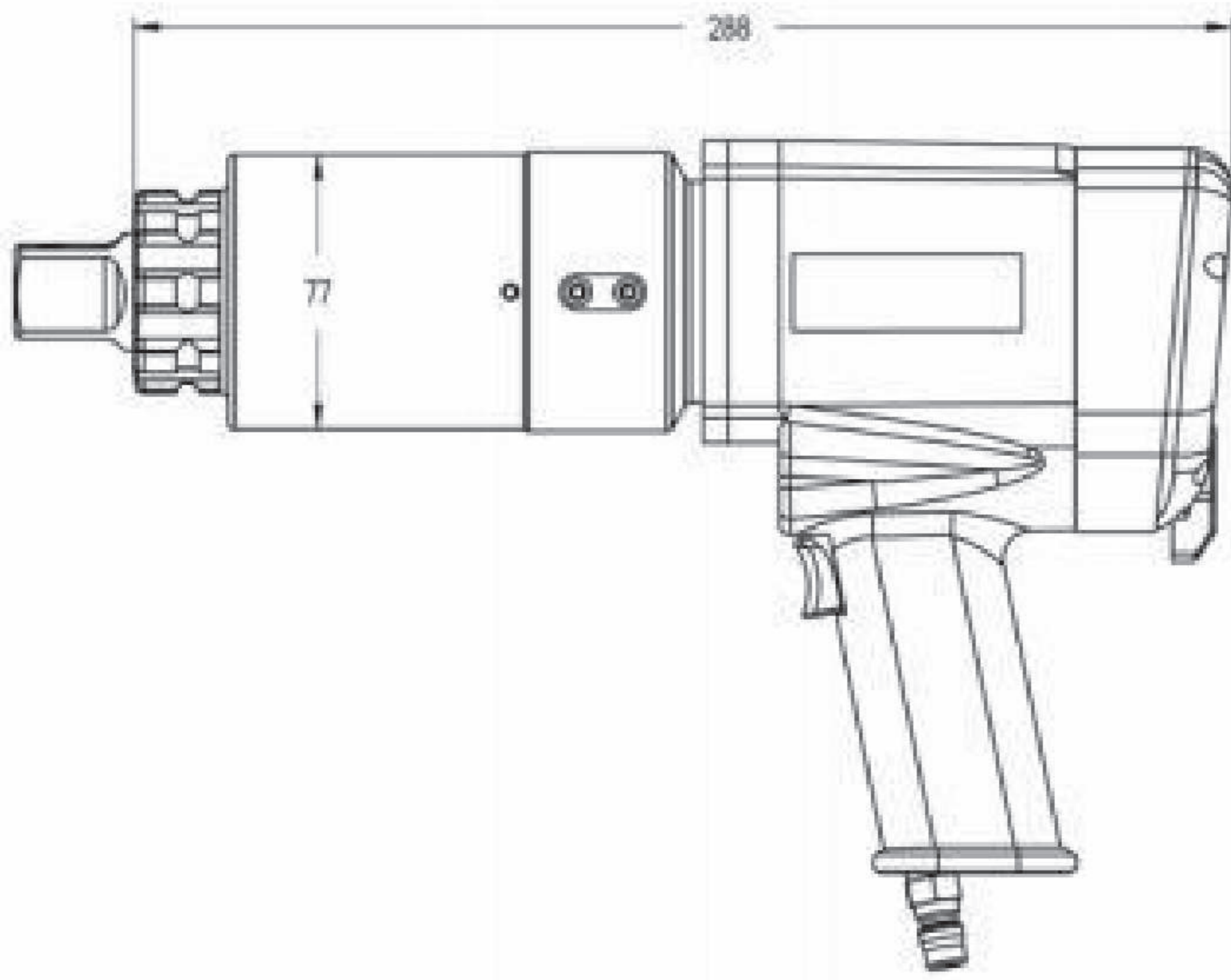

Modelo	Eje Cuadrado	Torque (Nm)	Velocidad (rpm)	Peso (kg)	A	B	C	D
					(mm)			
TT-P500	3/4"	130-500	6.5	3.1	180	63	67	220
TT-P800	3/4"	200-800	6	4.1	220	69	67	240
TT-P1200	1"	300-1.200	4.5	5.2	245	75	67	240
TT-P1500	1"	400-1.500	3.5	6	260	75	67	240
TT-P2000	1"	500-2.000	2.7	6.5	285	80	88	260
TT-P3000	1"	700-3.000	2.7	8	315	85	88	275
TT-P4000	1-1/2"	1.000-4.000	2.5	10	340	88	88	280
TT-P6000	1-1/2"	1.500-6.000	2	12	365	105	88	290